

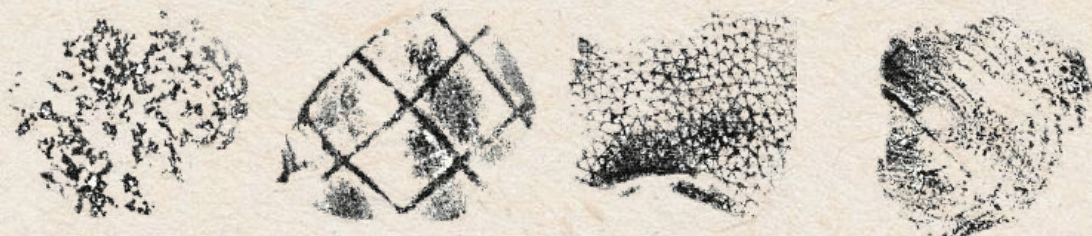

MAAT•WERK



VAN DENKEN **OVER** MAKEN NAAR DENKEN **DOOR** TE MAKEN



David Vereecke

Masterproef

Studio Grand Tour

Academiejaar 2025-2026

Promotor: Hugo Vanneste

Co-promotor: Carl Bourgeois

KU Leuven

Faculteit Architectuur Campus Sint-Lucas Gent

KU LEUVEN

MAAT•WERK

(het; o - /'matwerk/)

1. Het vervaardigen volgens **maat**; het nauwkeurig afstemmen van vorm en constructie op een specifieke situatie.

2. (fig.) **Maat** als relatie; een wederzijdse afstemming tussen mens en plek, waarin betekenis ontstaat door gebruik.

PROLOOG

Dit document is geen eindresultaat.

Dit is de registratie van het tussenin.

Een zoektocht naar belichaamde kennis. Naar objecten die niet losstaan van hun context, maar die pas betekenis krijgen in de relatie tussen de ruimte, het materiaal en het lichaam.

Maken is immers nooit eenrichtingsverkeer. Het is een constante dialoog met de materie. Het is de bereidheid om te luisteren naar de plek, om de controle los te laten en te reageren op wat zich aandient.

Hoe vang je een toestand die in beweging is? Niet door het resultaat te fixeren, maar door het proces toe te laten.

Gaandeweg verschoof mijn blik. Wat begon als een registratie van de omgeving, werd een reflectie over de handeling zelf.

De passieve observatie maakte plaats voor de fysieke ontmoeting. Het kijken werd aanraken, het registreren werd reageren.

Want de ruimte stelt vragen die niet te beantwoorden zijn met enkel een plan of snede.

De hand is geen blind werktuig. Het is het verlengstuk van ons denken.

Dit werk documenteert een verschuiving:

van denken over maken, naar denken door te maken.

Op een werf denk je constant na

Je maakt tekeningen

Je maakt berekeningen

Je organiseert materialen en gereedschappen

Je kiest vijzen, boren, verbindingen

Elke handeling vraagt een beslissing

Maar die beslissingen worden zelden getoond

NIET HET VOOR

NIET HET NA

We tonen:

het plan,

het resultaat,

het voor,

het na

Maar daartussen verdwijnt iets:

het midden,

het proces

Tijdens het werken ontstaat er een bepaalde
toestand

Een soort waas

Je bent bezig met zagen, boren, vijzen

Je denkt, maar niet op een bewuste manier

Je voelt je goed

Je voelt je nuttig

Je hebt het gevoel dat je iets maakt dat klopt

Er zit iets ambachtelijks in

Een gevoel van verbondenheid

Alsof je één wordt met de constructie

MAAR HET MIDDEN

Hoe kan je dat vastleggen?

Niet via het resultaat,

maar via het proces

Ik ben beginnen te verzamelen

Geen objecten, maar momenten

Met een kneedgom nam ik afdrucken van materialen en texturen

Hout

Beton

Metaal

Sporen van gebruik

Elke afdruk is een aanraking

Een direct contact tussen lichaam en materiaal

Een direct contact tussen mens en plek

Ik schreef neer wat ik zag, voelde of dacht

- Chinese vaas
- tafel opruimen, oeg valt op vaas
- recht staand, vaas staat op kant
- verrassend veel relief in tekeningen
- mooie afdruk van ik ~~lijkt~~ afruimen

- Rieten mand
- Zittend in zetal
- mails als checker
- uitblazen van vakantie
- David Bowie op radio
- Kneedgom blijft wat plakken in riet

Wat een start van de dag! Ik wil een ontbijtje maken en plots merk ik het patroon op het lood op! Toch een vaas maar gerlangde tot nu toe.

Een de fiets:

- keramiek (dank ik?)
- ik zit aan tafel
- radio staat op (Stu Bru)
- slaaks naar rinkel!

heel slecht gelopen open een om te schrijven een metalen armbanding v/c trop

- Steen geelkplaat
- Allerlei namen in gebrocht
- naast geneeskunde Sint - Anandberg
- vrij hoog, zelfs voor mij!
- nu recht naar bed!
- stalen hek met geatzen
- veel auto's passera
- ben nog moe, ik denk niet veel

Het 202e huis

voor het eerst doet ik in een de kleun van de rinkel deze naam is heel rose, maar ook deze afdrak is zwart.

De muur is lijfzonde naar, maar deze afdrak is eugen heel elegant.

hantje straat, blauw teelje geen wanden

Het is gebouwd

Rooi betonsteen

Het open zin om te werken, nog steeds in vakantiemodus maar goed, toffe afdrak :)

Die inkt wast wel niet gewaaktloof af! had nog deun zwart

Nog een zekten, dan gaan werken

→ gebrocht

→ een schijnt, terras is warm!

Baksteen met diepe groeven

lijkt wel op water ofso

het vaste wordt vloerbaar

kneedgom blijft eerst 2 keer plakken in groeven

onderweg naar de kapper! eindelijk

- deurenkoper huis (metaal)
- maal, en is ~~aan~~ thuis
- onderweg naar winkel
- 1 m hoog, licht drukken
- rarende auto's op achtergrond

Wat een toeval! vorige afdrak leek op water nu effectief water gevonden!

Metaal dekzelle op straat, zo zie je er een elke 5 meter, maar zo vallen we om pas op

Straken match, maar Max om nog op te kelen wat het begint te ragen

van de deun gevonden, dan val uitblazen

met een veel tijd

aan het werken in conge

Vlaanderen kruit

- fiets los van paal → HOUT!

- eerste houten afdrak!

- veel auto's uiteraand

- nu rinkel in de oven

- fietsen maar!

Dit moet een draak veranderde, maar licht men op een eind nu ik het zo zie

Die staat op alle blauw geatzen in Gant.

Een geschiedwerk gekruis - verwijst naar de Gouden Dood van het Belgisch

Uiteraand had ik zelf ook wel kunnen bedenken

Het heeft veel genoemd!

Wil ik naar mijn werk vertrekken,

is mijn reactor plots kapot.

"Warning" ja je had mij betaald wat

vroeger gewaarrechtend, nu moet ik

fietsen

(gepost om 14:43, afdrak genomen & geschreven om 22 u 30)

Ik zag een prachtige oude fiets met dat logo op het zadel. Terwijl ik de afdrak nam, besef ik dat dat een toch een mooi uitcom. Plots heb ik het gevoel dat ik iets illegaal doe als je goed kijkt zie je fietsende draakjes!

Leer! een nieuw materiaal!

had eerlijk gezegd de afdrak anders

verwacht. Lijkt niet echt op leer

- jaar van huurgewoet

- lang van kap-stok ± 1,7 m lang

- nog maal een allerlaatste afdrak!

- ik merk hem nog bij mijn presentatie

- serie op de achtergrond

- af en toe een auto die passeert, het is al laat

Ik ging van

denken over maken

naar

denken dóór te maken

De inkt die nog op de kneedgom zit

is een herinnering aan de bron

Een overschot dat blijft plakken

Zoals stof op een werf

Ik registreer wat anders verloren gaat

Het boekje is geen archief achteraf

Het is de werf waarop de kennis landt

Elke pagina vangt de afdrucken op

De chaotische ontmoetingen tussen mens en plek

Ik registreerde slechts één element:

textuur

Een materiaal is meer dan dat

Geur

Kleur

Temperatuur

Gewicht

Smaak?

Maar die beperking creëerde een focus

Het werkte bevrijdend 9

Wat begon als registratie, werd relatie

Een relatie tussen mens en plek



De hand is geen blind instrument

Het is een verlengstuk van de geest

Voordat de ratio spreekt

heeft de hand de textuur al begrepen

Het materiaal wordt afgetast

10

De hand leert de wereld kennen

door haar aan te raken



“THE CHILD’S FIRST IMPRESSIONS OF THE WORLD ARE TACTILE IMAGES”

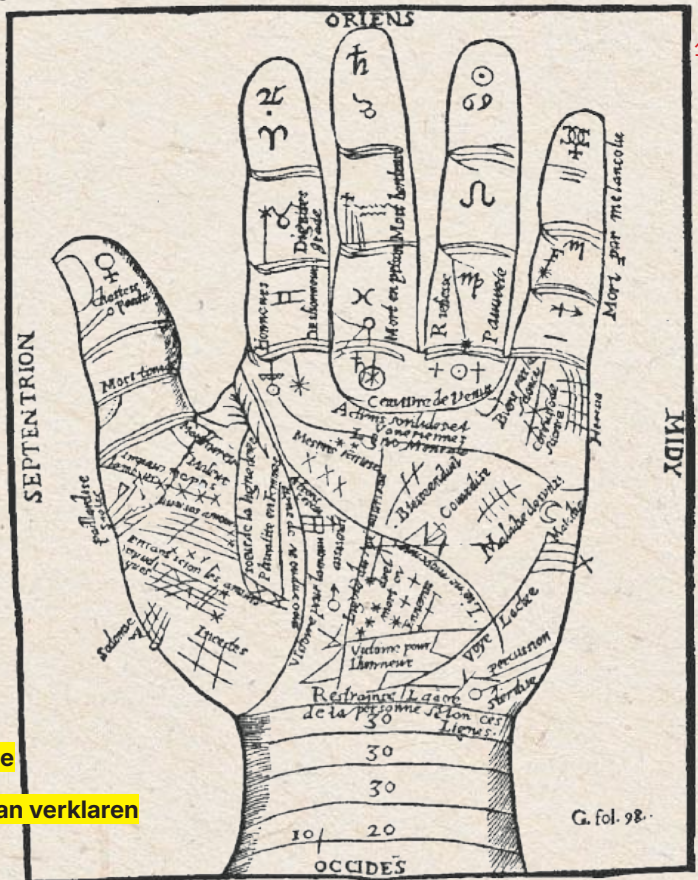

11

The mysterious hand:

De hand die zoekt zonder te weten wat

Die tast in het duister, geleid door intuïtie

Een buikgevoel dat het hoofd nog niet kan verklaren

“THE HAND IS NO LONGER A HAND WHEN IT HAS TAKEN HOLD OF THE HAMMER, IT IS THE HAMMER ITSELF, IT IS NO LONGER A HAMMER, IT FLIES TRANSPARENT, BETWEEN THE HAMMER AND THE NAIL, IT DISAPPEARS AND DISSOLVES, MY OWN HAND HAS LONG SINCE TAKEN FLIGHT IN WRITING.”

Michel Serres: *Genesis*

The working hand:

De hand die de techniek beheerst

De handeling die door repetitie een automatisme wordt

Zagen, boren, vijzen

Wanneer de hand werkt

beleeft het hoofd een zeldzame rust

12



Juhani Pallasmaa: *The Thinking Hand*



De vakman wil zijn werk goed doen

Dat vraagt tijd

Dat vraagt herhaling

Repetitie is geen synoniem voor stilstaan

Het is een manier om ruimte te maken voor intuïtie



Pas als de handeling vanzelf gaat
begint de dialoog met het materiaal



Bijoy Jain: *Brick Studies*

“TWO CENTURIES AGO IMMANUEL KANT CASUALLY REMARKED, ‘THE HAND IS THE WINDOW ON TO THE MIND.’ MODERN SCIENCE HAS SOUGHT TO MAKE GOOD ON THIS OBSERVATION. (...) SCIENCE HAS SOUGHT TO SHOW HOW THESE MOTIONS, PLUS THE HAND’S VARIED WAYS OF GRIPPING AND THE SENSE OF TOUCH, AFFECT HOW WE THINK.”

Richard Sennett: *The Craftsman*

Kennis is altijd gesitueerd

Gevormd door de plek waar je staat

het gereedschap dat je vasthoudt

het materiaal dat je dwingt te reageren

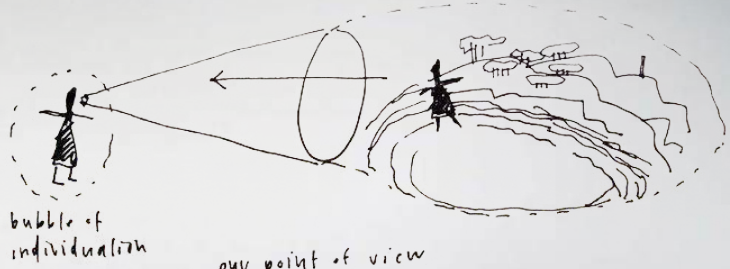

our point of view
constructs us...

Donna Haraway: *Situated Knowledge*

anti-phenomenological construct

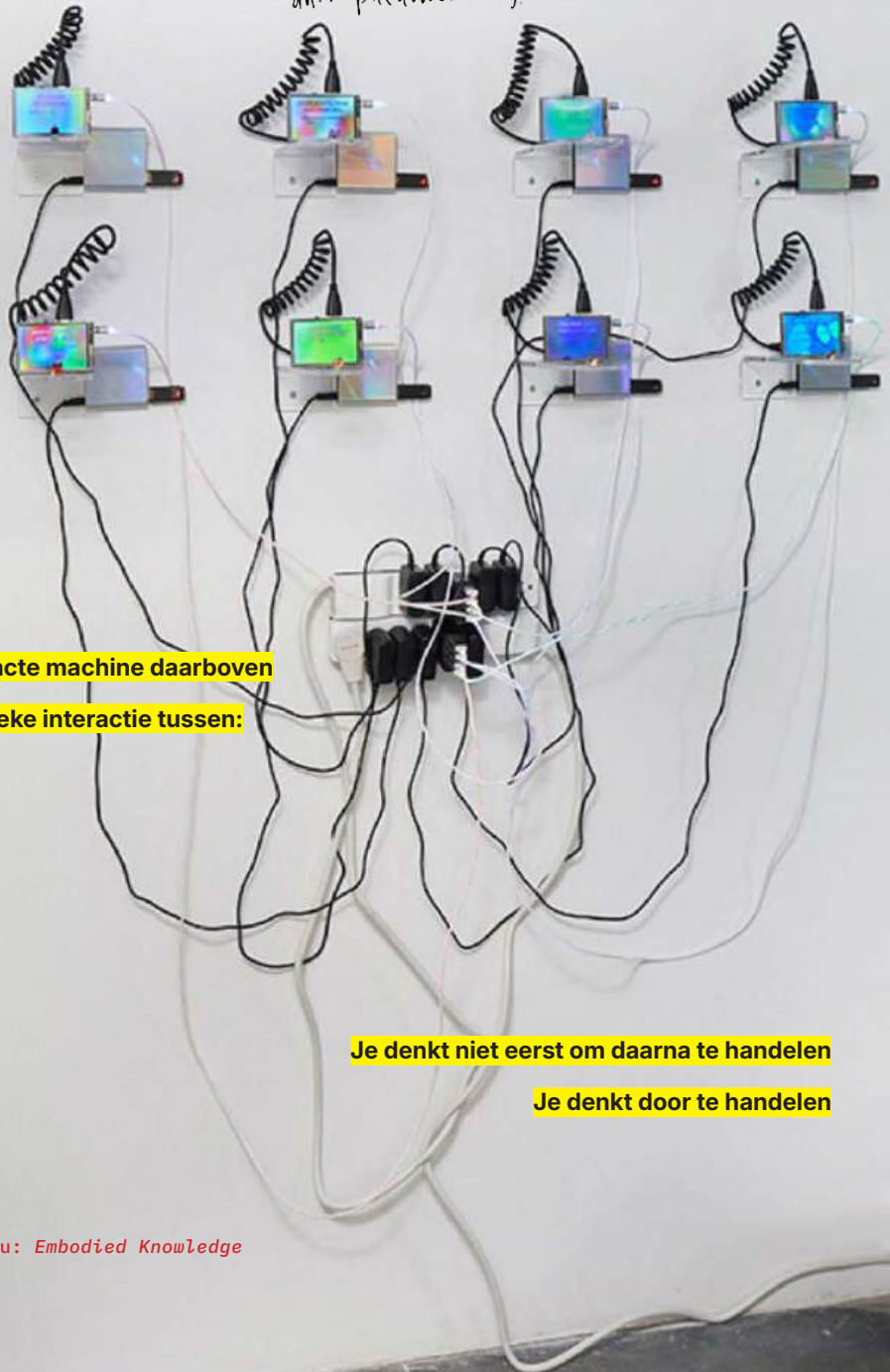

Het denken is geen abstracte machine daarboven

Het is een constante, fysieke interactie tussen:

het lichaam

de omgeving

de handeling

de zintuigen

Je denkt niet eerst om daarna te handelen

Je denkt door te handelen

Ani Liu: *Embodied Knowledge*

Het lichaam zoekt instinctief
naar steun
naar evenwicht
naar houding



15

Pas in die interactie
ontstaat betekenis
tussen lichaam en object



A green wooden chair with blue fabric upholstery is elevated on a stack of red bricks. The chair is positioned against a stone wall. The backrest is partially covered with a clear plastic bag. The chair is placed on a paved surface.

Maken en denken zijn geen aparte stappen

Ze gebeuren tegelijk

Ik maak om te begrijpen

Ik begrijp door te maken

Hetzelfde geldt voor objecten

Een meubel bestaat niet op zichzelf

Het heeft een lichaam nodig

Het heeft een plek nodig

Zonder context verliest het zijn betekenis

Betekenis ontstaat niet in het object

maar in de relatie



17



Michael Wolf: *Bastard Chairs*

ALLES

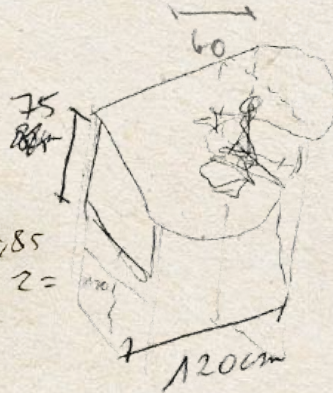
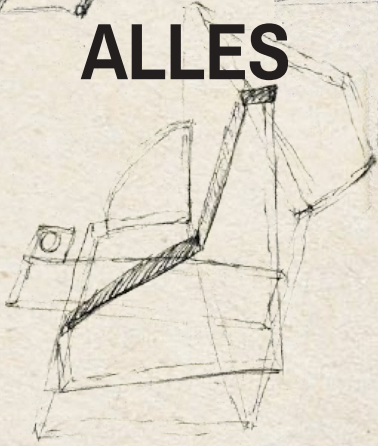
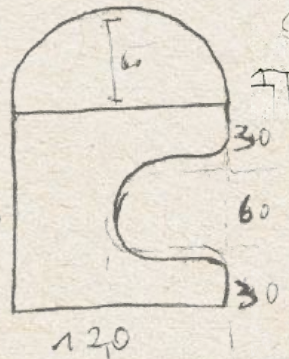
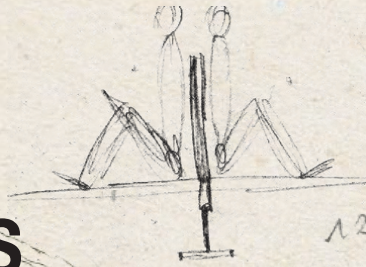

18

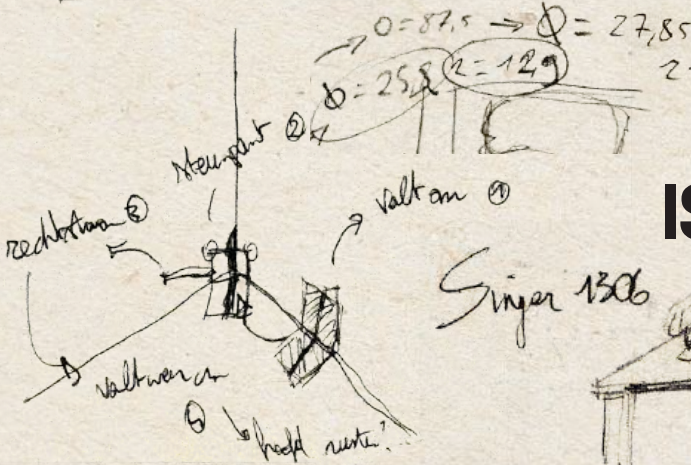

IS

Singer 1306

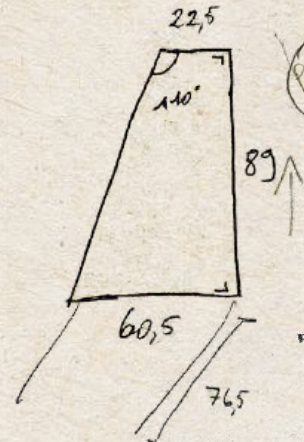

VERBONDEN

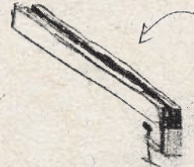
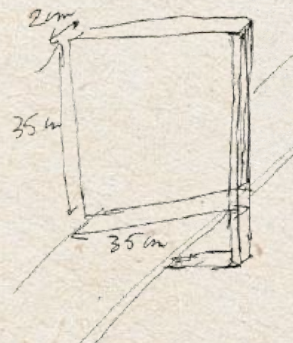
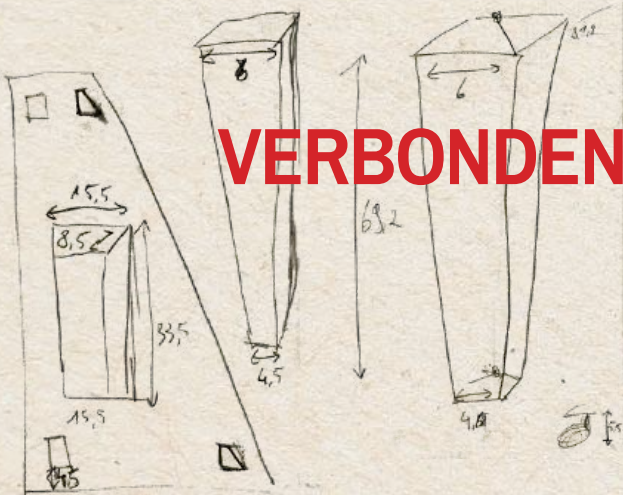

DE HOEKSTOEL

Dit object begon niet met een vorm

maar met een plek om na te denken

Gehurkt tegen het glas

zoekend naar een manier om te zitten

werd die plaats de handleiding

De vorm zat gevangen in één enkele plaat

Een oefening in gierigheid en efficiëntie

Geen restafval, geen overschot

Elke zaagsnede deelde het hout op in vlakken

die elkaar moesten dragen

Puzzelstukken uit dezelfde bron

Maar zelfs de gemaakte puzzel is incompleet op zichzelf

Dit meubel bezit geen eigen evenwicht

Haal het weg uit deze hoek

en het valt om

Zonder de tegendruk van de architectuur

stort de constructie ineen

De waarde ligt niet in het hout

maar in het contact met de plek

Buiten deze context is het niks

20

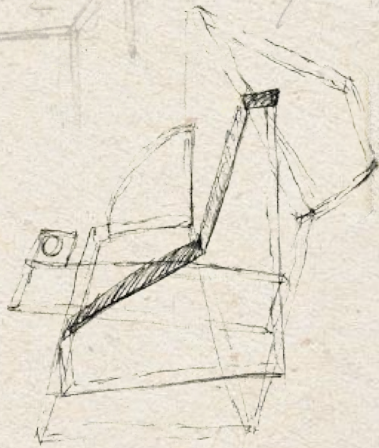
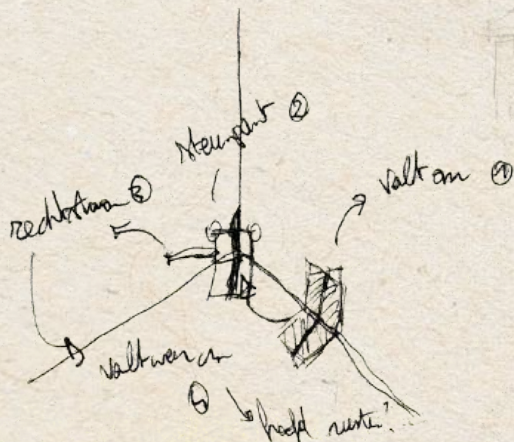

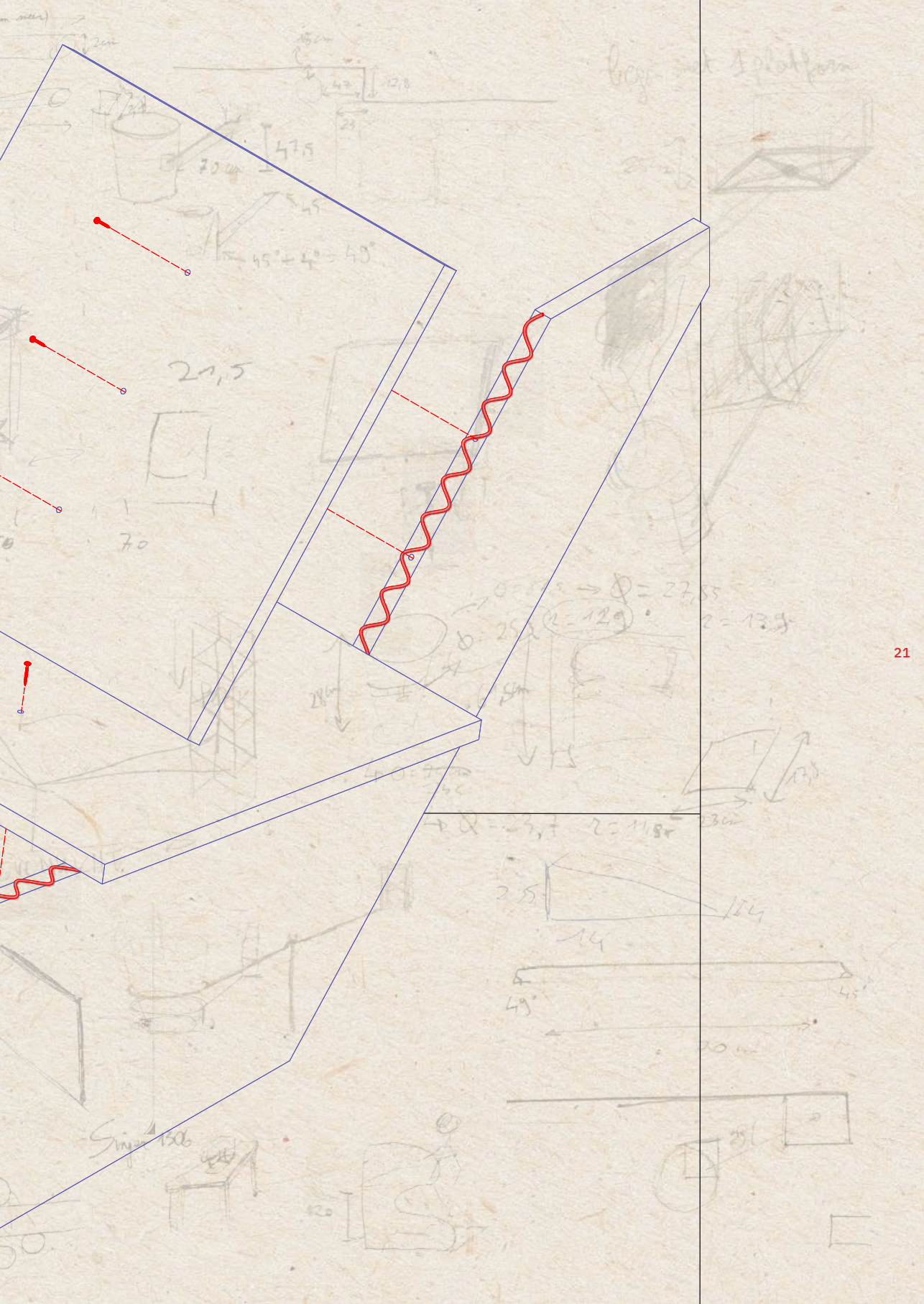

beg. mit 1. Plattform

$$45^\circ + 4^\circ = 49^\circ$$

27,5

70

$$\phi = 27,55$$
$$r = 129$$
$$r = 139$$

2,5

14

114

49°

20

25

114

Singer 156





23



4007 2020 ✓ 15 23

DE TEKENTAFEL

Dit object begon bij het toeval

van het scannen van de restanten op de werf

De vorm volgde geen uitgetekend plan

maar reageerde op wat er al lag

De vondst werd de maat

Elk fragment droeg zijn eigen geschiedenis mee

Een geometrie van overschot en achtergelaten materiaal

De puzzel lag al verspreid over de vloer

klaar om opnieuw verbonden te worden

Tijdens het maken veranderde de vorm constant

Er werd tussendoor verzaagd, gepast en gecorrigeerd

Elementen werden toegevoegd om stabiliteit te zoeken

andere werden weggelaten omdat ze de overbodig waren

Een organische zoektocht naar wat werkelijk nodig was

De scharnieren en de vijzen fixeren de toestand

ze houden de fragmenten samen in een tijdelijke plooi

Haal de elementen uit elkaar

verbreek deze specifieke verbinding

en de tafel lost op

Dan rest er enkel weer het losse resthout

de anonieme fragmenten waar het uit voortkwam

De waarde ligt niet in het meubel als geheel

maar in de transformatie van het afval

Buiten deze constructie zijn het slechts scherven

Overblijfselen van een eerdere vorm

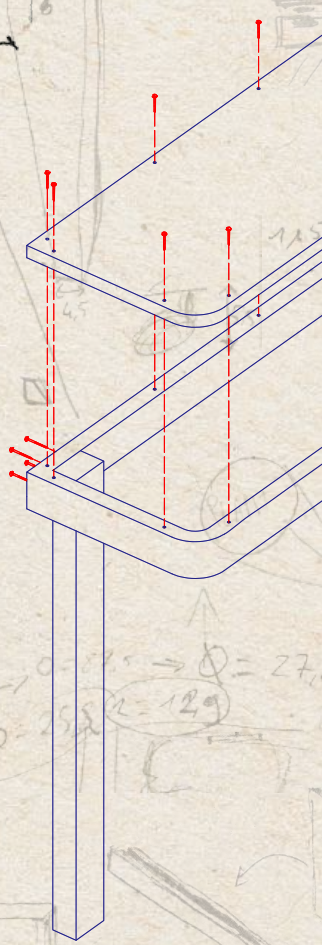
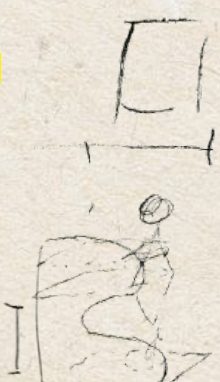
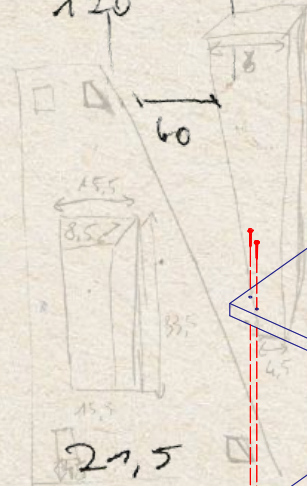
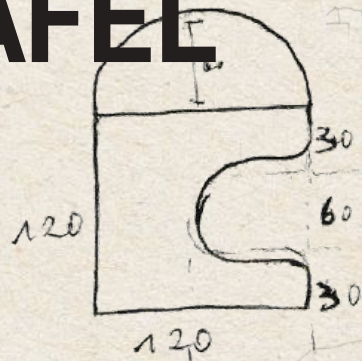
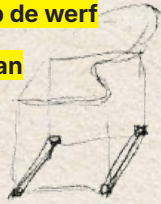





DE NAAITAFEL

Dit object ontstond tijdens de mechanische handeling

bij het ritme van de naald en de draad

De machine vroeg om een verlengstuk

een groter vlak om de stof te geleiden

De vorm is het resultaat van een dubbele grens

Het object plooit zich niet alleen rond de Singer

maar nestelt zich exact in de leegte tussen de tafel en de muur

Die specifieke hoek bepaalde de contouren van het blad

Het maken was een reactie op de beperking van de ruimte en het apparaat

Het meubel fungeert als een parasiet rond de mechaniek

geklemd in de context van de plek

Geen autonome tafel om aan te schuiven

maar een platform dat de handeling faciliteert

Een houten interface die het textiel opvangt

nog voor het naar beneden valt

Haal de tafel weg van deze plek en van de machine

en de functie verdwijnt

Het verliest zijn logica, zijn betekenis en zijn doel

Het wordt een vreemd blad met een gapend gat in het midden

een vorm zonder houvast

De waarde ligt niet in de constructie op zich

maar in de ergonomie van de beweging

Zonder deze handeling en deze hoek is het incompleet

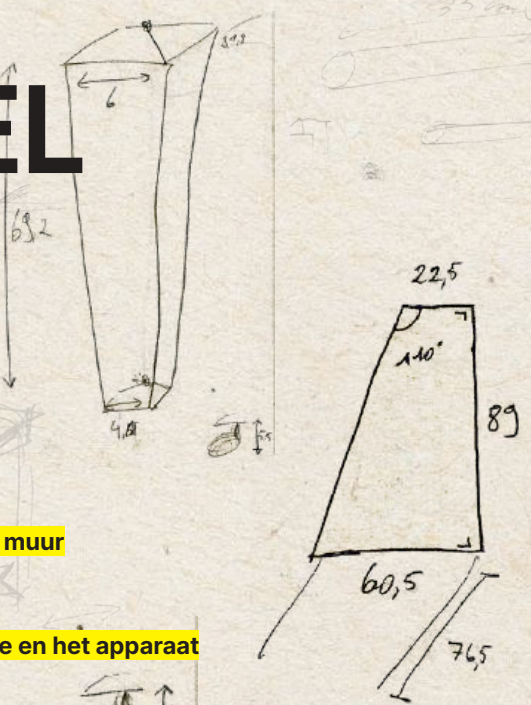

Singer 1306



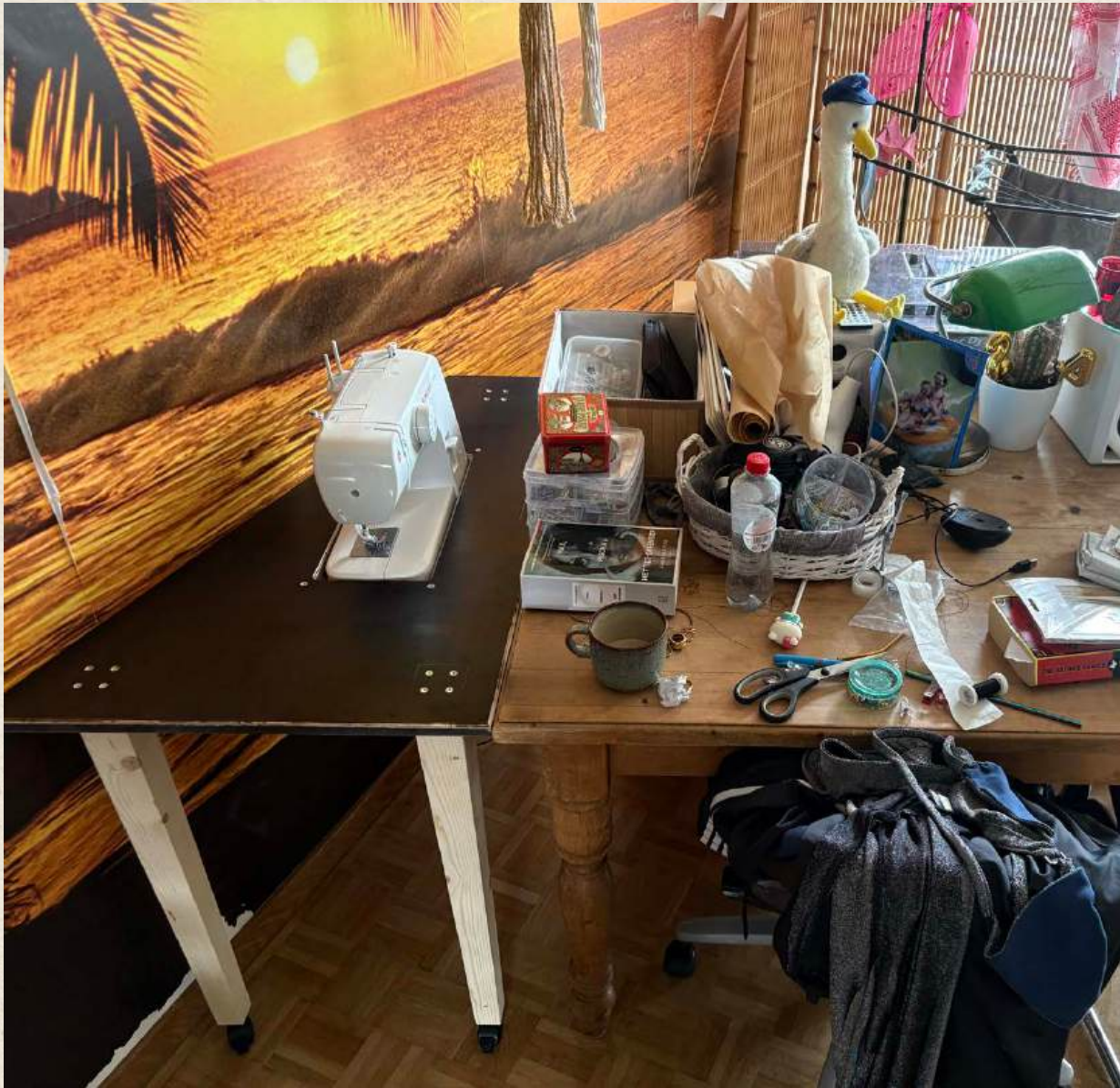

30





31



DE BOEKENPLANK

Dit object zoekt de uiterste grens van de balans

De vorm ontstond niet uit een esthetische schets maar uit een mathematische spanning

Een constante berekening van de zwaartekracht

De plank heeft geen vaste steunpunten in de muur

Ze balanceert op een kantelpunt

Een spel tussen massa en contragewicht

De plant aan de ene kant, de boeken aan de andere

Het is een constructie die zichzelf in stand houdt

Elke toevoeging verschuift het zwaartepunt

Elke leegte brengt het systeem in gevaar

De boeken dragen de plank, zoals de plank de boeken draagt

Neem een massa weg

haal de boeken of de plant van hun platform

en de hele structuur stort in

Dan rest er enkel een gekantelde plank op de grond

De waarde ligt niet in de afwerking

maar in het moment van het evenwicht

Zonder dit evenwicht is het niks

32

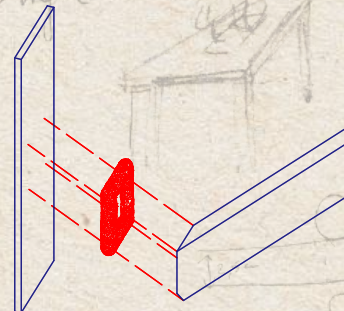
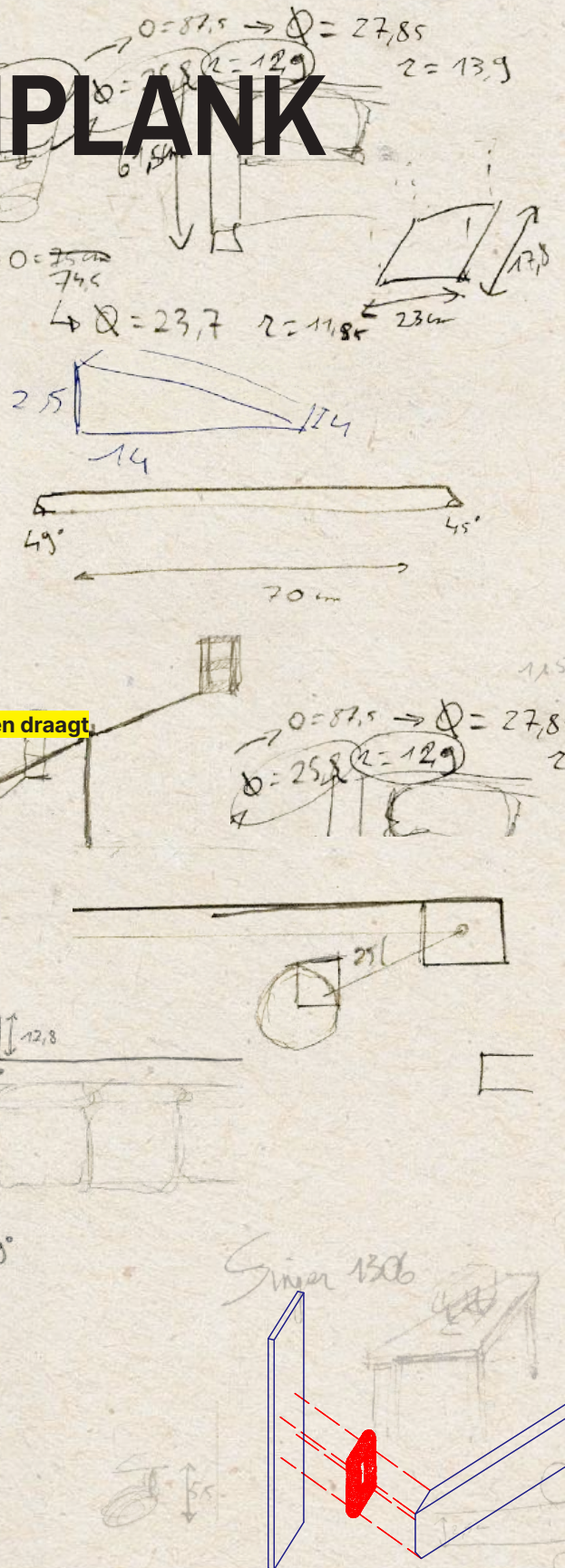
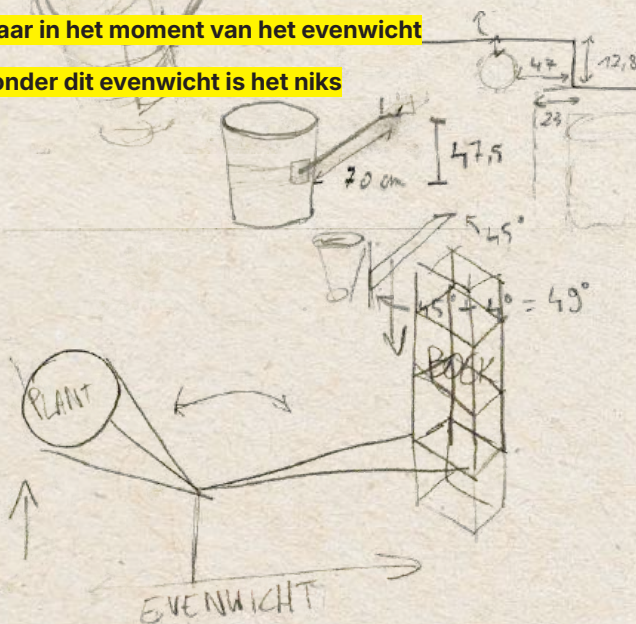

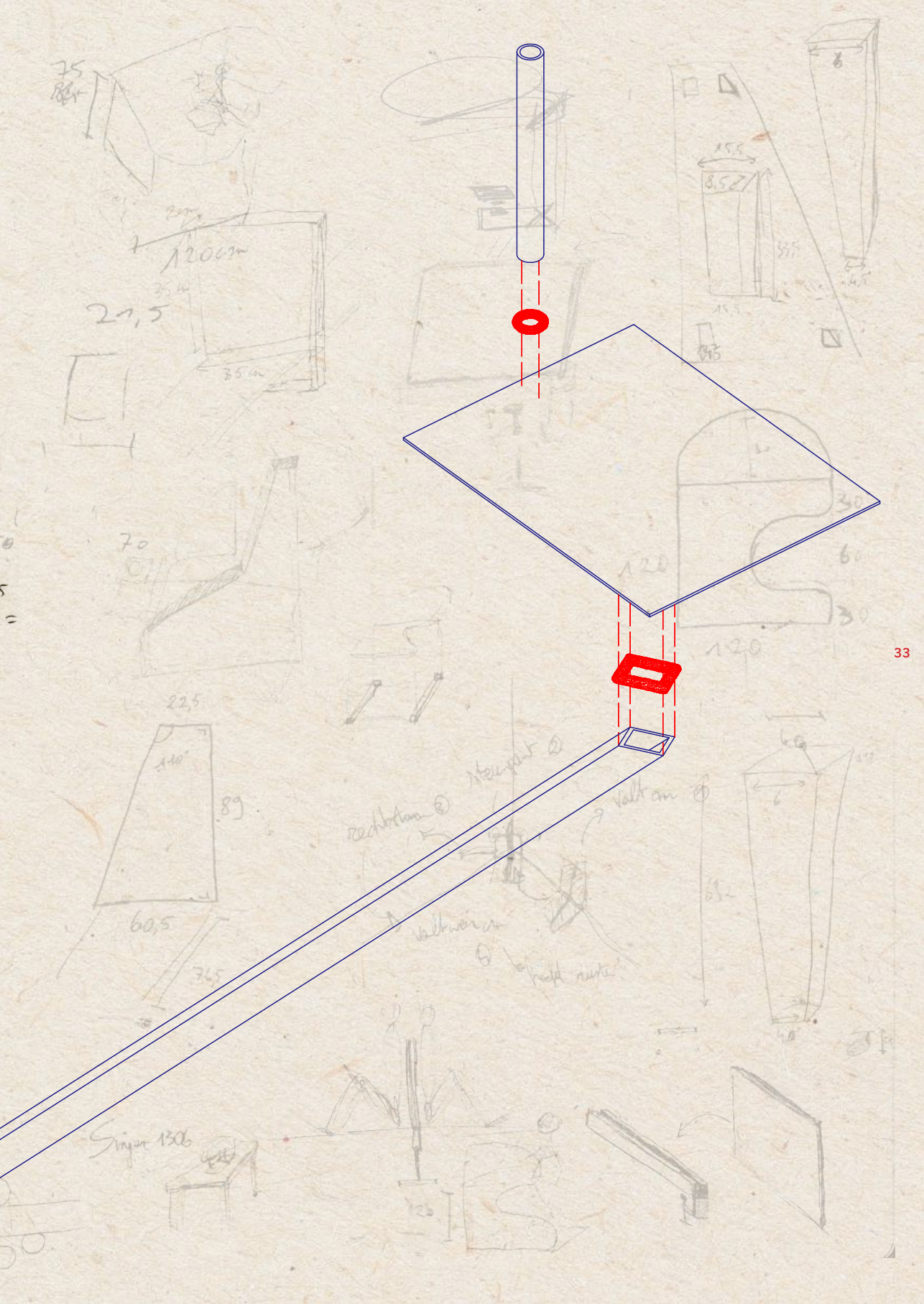



34





DE RUGLEUNING

Dit object begon bij de leegte van de vensterbank

Een kille, marmeren vensterbank en een afstand tussen twee lichamen

Wie hier zat, zat ver van de ander verwijderd

De vorm zocht naar een gebaar om die leegte te overbruggen

Het schuine vlak ondersteunt de rug

De exacte hoek werd bepaald door de dikte van de vensterbank

Een interface tussen de rug en de harde architectuur

die de mensen letterlijk en figuurlijk dichterbij brengt

Het nodigt uit tot een specifieke houding

Twee lichamen, gekeerd naar elkaar, pratend in het licht

De leuning dwingt de blik naar de ander

Het neemt de koude van de plek weg en maakt ruimte voor vertraging

Het object wordt pas geactiveerd wanneer er fysiek contact is

Haal deze leuning weg van het marmer

en de situatie lost op

Dan rest er enkel een anonieme vensterbank waar de afstand regeert

Een vlak zonder herinnering

De waarde ligt niet in de leuning op zich

maar in de dialoog die ze faciliteren

Buiten deze ontmoeting is het betekenisloos

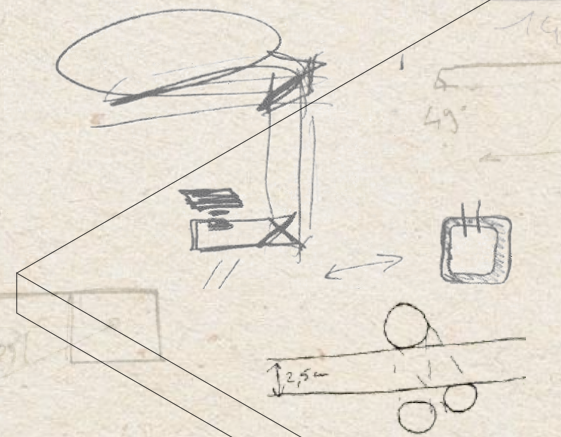
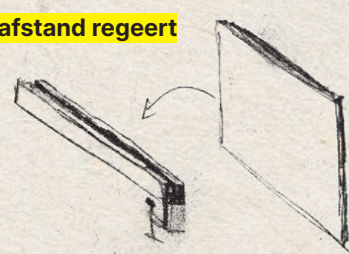
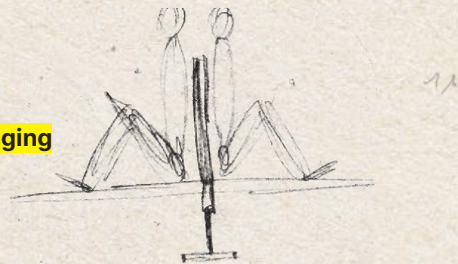
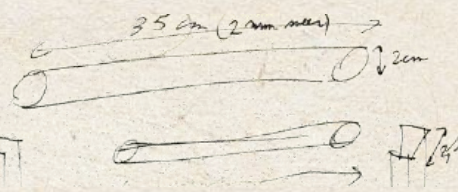
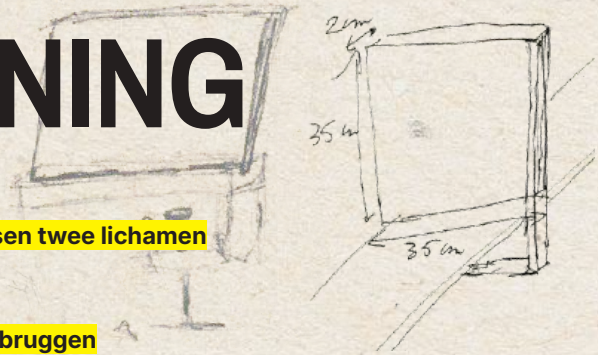

36



$$0 = 27.5 \Rightarrow \phi = 27.85$$
$$\phi = 25.5 \quad (2 = 12.9) \quad 2 =$$

bayonet splattform



27,5

45° + 4° = 49°

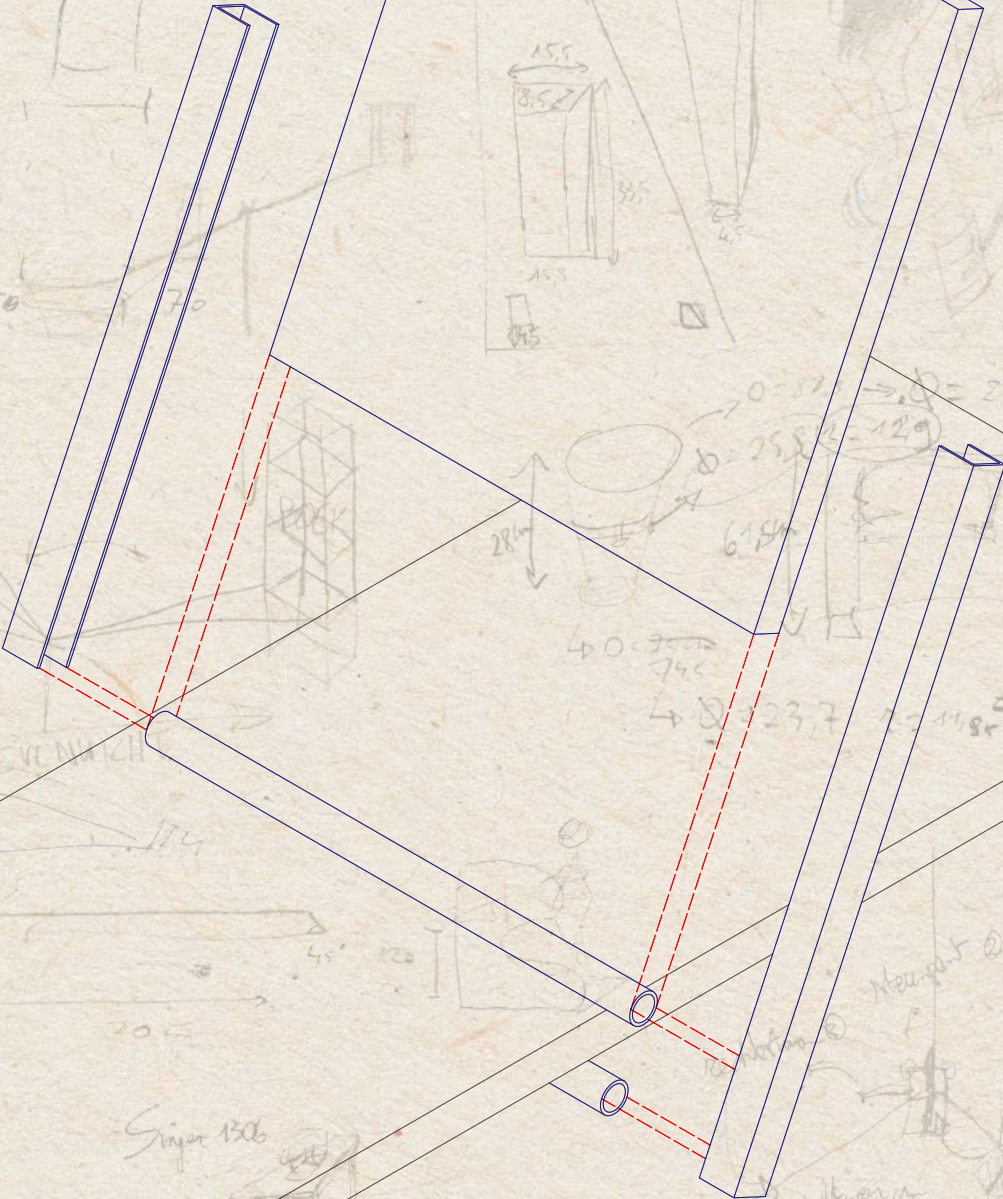

$\phi = 27,85$
 $\phi = 25,5$
 $\phi = 12,9$
 $\phi = 13,9$

28mm

40-7mm
74c

23,7

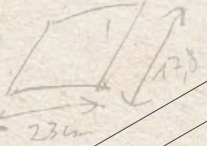

Singer 1306

Neugurt

Walt am

Walt am

Walt am



38



Handwritten notes on a piece of paper, including the number '14' and some illegible scribbles.

Handwritten notes on a piece of paper, including the number '35' and some illegible scribbles.



DE ARMLEUNING

Dit object begon bij de zoektocht naar een zacht materiaal

Een verkenning van de grens tussen stijf en soepel

De arm vond hier oorspronkelijk geen steun, maar enkel lucht

De vorm kreeg pas betekenis door die lucht te vangen

De ballonnen werden aangebracht als het structurele element

Pas bij het opblazen, wanneer het rubber zich uitzet en onder druk komt

klemt de ballon zich vast in de hoeken van het frame

En zo is het opnieuw die lucht die de arm plots steun biedt

Het is een tijdelijke toestand, een gevangen expansie

Zolang de luchtdruk standhoudt, biedt het vlies een verend vlak

Maar deze stabiliteit is vluchtig en fragiel

Zodra de ballonnen hun druk verliezen, lost de frictie op

Het rubber verslapt, de greep verdwijnt

En daarmee verliest de persoon onherroepelijk zijn steun

De adem ontsnapt, en de arm valt weer door de lucht

De waarde ligt niet in de blijvende vorm van het object

maar in het tijdelijke vangen van de leegte

Zonder deze spanning is er geen houvast

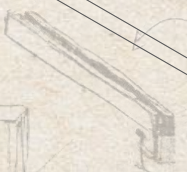
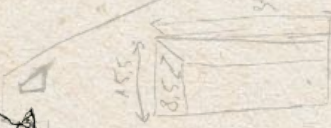
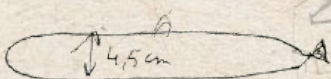
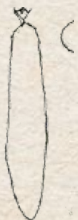
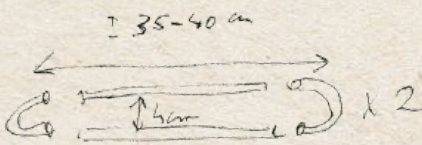
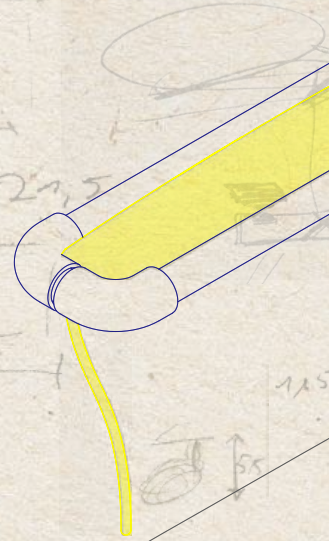

40

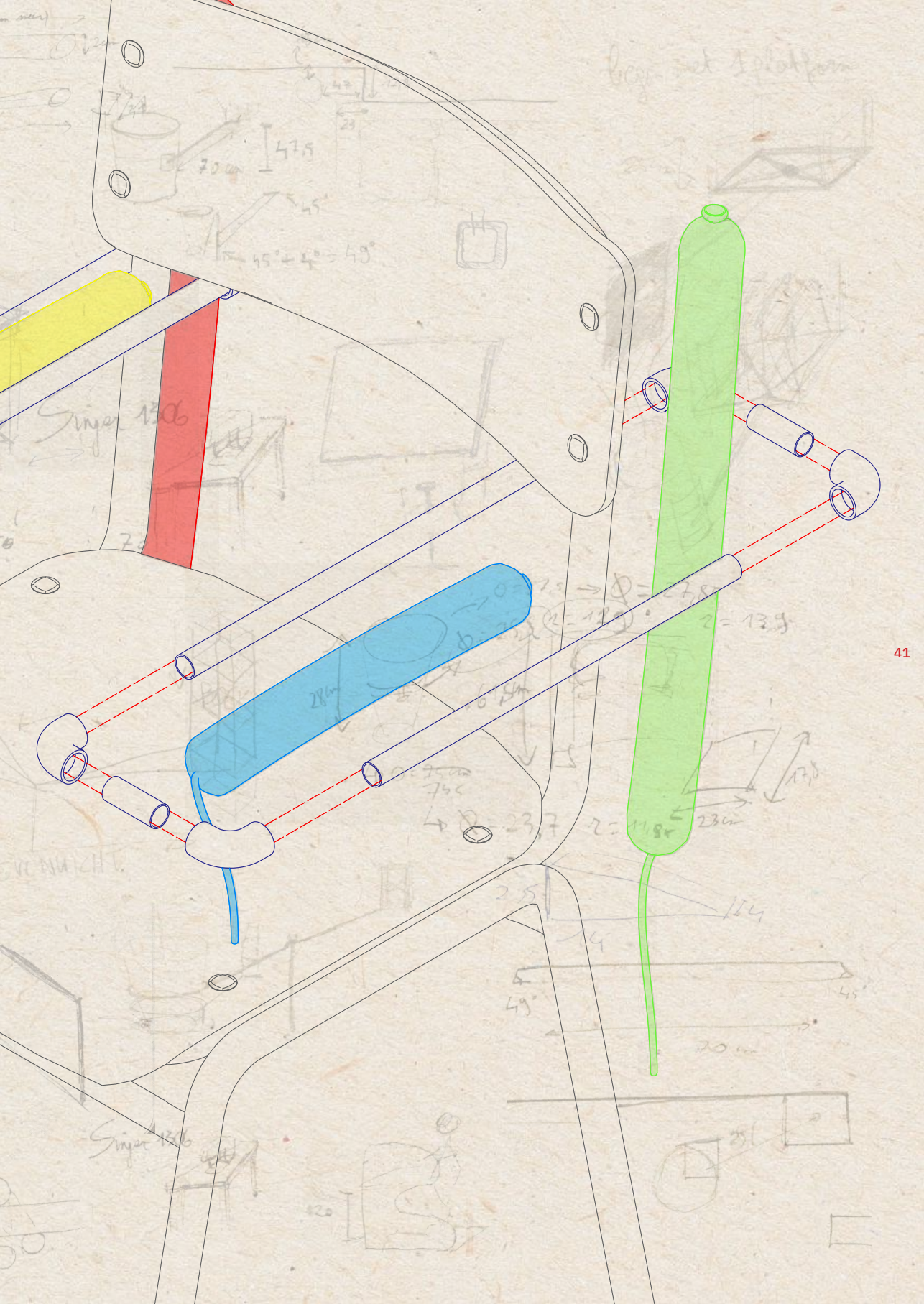

35 cm 2m

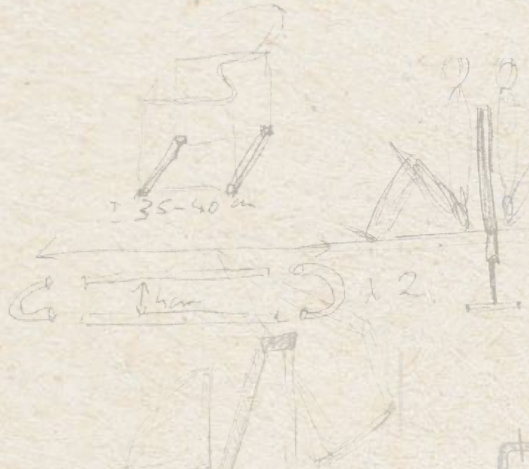

42

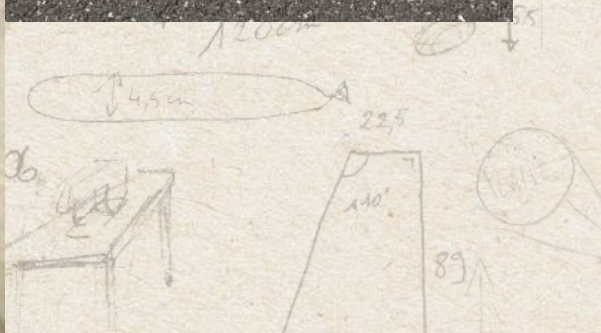



EPILOOG

Het resultaat is er.

De meubels staan op hun plek.

Ze bestaan elk en enkel in hun specifieke context.

Maar de werkelijke waarde van dit werk ligt niet in de fysieke objecten die achterblijven. Het ligt in de methodiek die eronder zit. In het inzicht dat maken en denken geen opeenvolgende stappen zijn, maar een gelijktijdige handeling.

Ik maak om te begrijpen. Ik begrijp door te maken.

Vooraf was er de angst voor het witte blad. De drang om alles vast te leggen in lijnen, maten en sluitende plannen. Maar een plan is statisch. Een plan weet niets van de weerstand van de realiteit.

Door de controle van de vooraf getekende schets los te laten, ontstond er ruimte voor intuïtie. De vorm werd niet langer opgelegd van bovenaf. De vorm volgde organisch uit de handelingen, de machines, de materialen en de ontmoetingen.

Alles was een constante dialoog.

Elke handeling liet zijn sporen na.

De kneedgom liet zijn sporen na op het papier.

De werf liet zijn sporen na op mijn manier van denken.

Dit proces heeft de grens tussen ontwerper en maker opgeheven. Het heeft getoond dat de meest waardevolle kennis niet abstract in ons hoofd zit. Het zit niet gevangen in theorieën of lijnen op papier. Het zit tastbaar in onze vingers.

Mijn handen hebben een eigen intelligentie ontwikkeld.

Wat we doorgaans tonen is het voor en het na. Het perfecte concept en het opgeleverde resultaat. Maar daartussen ligt de werkelijkheid.

Het tasten.

Het mislaan.

Het corrigeren.

De zogenaamde fout was geen mislukking, maar een richtingaanwijzer. Het dwong me om te kijken naar wat er écht voor me lag, in plaats van wat ik had gepland.

Het midden is niet langer de onzichtbare overgang tussen het voor en het na. Het midden is de plek geworden waar het ontwerp ontstaat. De enige plek waar echt geleerd en gemaakt wordt.

Geen afstand meer tussen hoofd en hand.

Alles is verbonden.

Dat is MAAT•WERK.

DANKWOORD

Dit is het werk van vele handen

Een proces dat niet alleen gedragen werd door mijzelf
maar door de mensen die de ruimte rondom mij vulden

Mijn dank gaat uit naar Hugo en Carl

Voor de scherpe blik en de inzichtgevende feedback

Zij hielpen me om door de chaos heen te kijken

om de controle los te laten

en de intelligentie van mijn handeling te durven vertrouwen

Norah, die mij dit semester in alles bijstond

Zij bood de nodige kalme en het onvoorwaardelijke geduld

wanneer het hoofd te vol zat en de twijfel regeerde

Een rustpunt in de hectiek van het maken

Mijn vrienden, voor de open dialoog en de ideeënwisselingen

De gesprekken aan de zijlijn van dit werk

waar gedachten konden botsen, schuren en bloeien

Zij gaven mee vorm aan dit werk

En mijn ouders, die de basis legden voor dit alles

Zij gaven mij de ruimte en de mogelijkheden om te zoeken

Zonder hun deugddoende steun

was deze zoektocht nooit mogelijk geweest

De waarde van dit werk ligt niet in de gemaakte objecten

maar in de relaties die het hebben gedragen

BIBLIOGRAFIE

Arata, R. (z.d.). *Building Material*. Adobe Stock. https://stock.adobe.com/be_fr/Library/urn:aa-id:sc:EU:1dee46c3-93ff-4f7d-bc26-cad293fd8f34?asset_id=22827430

Haraway, D. (1988). Situated knowledges: The science question in feminism and the privilege of partial perspective. *Feminist Studies*, 14(3), 575–599. <https://doi.org/10.2307/3178066>

Jain, B. / Studio Mumbai. (2016). *Brick Studies*. MANIERA 06, Brussel. <https://www.maniera.be/exhibitions/2016--maniera-05-06--brussels-be?year=2016>

Liu, A. (2022, 15 juli). Embodied knowledge: Ani Liu interviewed by Danielle Wu. *BOMB Magazine*. <https://bombmagazine.org/articles/2022/07/15/embodied-knowledge-ani-liu-interviewed/>

Pallasmaa, J. (2009). *The thinking hand: Existential and embodied wisdom in architecture*. John Wiley & Sons. <https://blogs.ubc.ca/endstinkingbydesign/files/2024/09/The-Thinking-Hand-by-Juhani-Pallasmaa.pdf>

47

Sennett, R. (2008). *The craftsman*. Yale University Press.

Serres, M. (1995). *Genesis* (G. James & J. Nielson, Vert.). University of Michigan Press. (Origineel werk gepubliceerd in 1982)

Siza Vieira, Á. (1980). *Drawing of the hand that draws in the Pantheon of Rome*. ResearchGate. https://www.researchgate.net/figure/Alvaro-Siza-Vieira-Drawing-of-the-hand-that-draws-in-the-Pantheon-of-Rome-1980-Source_fig5_391524422

Wurm, E. (1996–heden). *One Minute Sculptures*. <https://www.erwinwurm.com/artworks/one-minute-sculptures>

Alle onbenoemde foto's, schetsen en tekeningen in dit werk zijn gemaakt door mezelf

